

売地

川口元郷駅

引渡方法相談

土地面積
公簿 172.88㎡

現況
建物有

引渡可能時期
相談



チェックポイント！
セットバック要(23.82㎡)

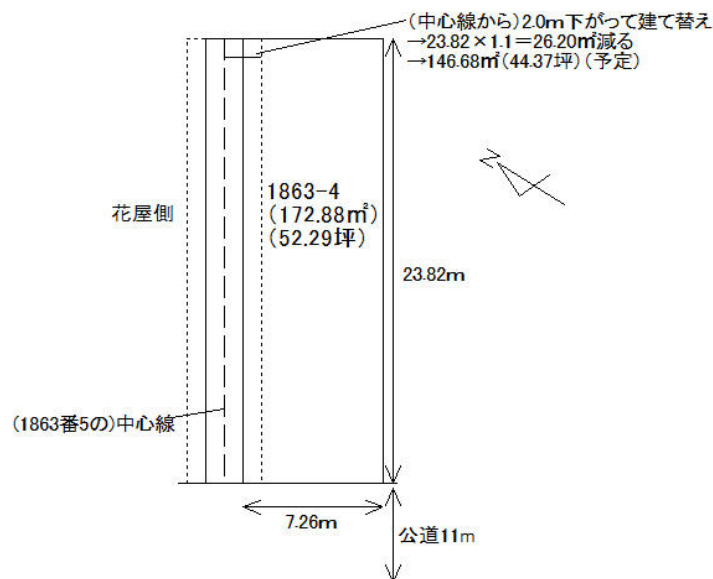

物件種目	売地		
最適用途	事業用地		
最寄駅	川口元郷		
土地面積	公簿 172.88㎡	私道面積 (共有持分)	43.34㎡ (1/3)
価格	3,980万円	坪単価	@76.11万円

物件所在地	埼玉県川口市領家3丁目 7-21		
交通	埼玉高速鉄道 川口元郷 徒歩25分		
土地権利	所有権	地目	宅地
都市計画	市街化区域	用途地域	準工業
建ぺい率	60%	容積率	200%
他の法令上の制限			
地勢			
建築条件			
現況	建物有		
引渡し(可能時期/方法)	相談/相談		
開発許可番号			
接道状況(角地・間口)	南西10.4m 公道 接面7.2m 位置指定あり		
設備			
備考	古家あり (S41年7月築 木造2階建ての共同住宅 1階115.7㎡ 2階115.7㎡)		

この図面は物件情報の一部を抜粋して掲載しております。(現況優先)
入居日・引渡日変更や付帯条件、別途料金等が発生する場合がありますのでご確認ください。

at home

infosheet 物件番号 69794124084

埼玉県知事免許(14)第5039号 〒332-0003 埼玉県川口市東領家2丁目2-1

謝藤開発株式会社

TEL: 048-222-5548 FAX: 048-222-5559 定休日: 土・日曜・祝日 (5年4月15日~)

■取引態様: 専任媒介